

Инструкция по монтажу, эксплуатации и техническому обслуживанию



**навесные напорные накопительные
водонагреватели косвенного нагрева**

Артикул модели:

Boiler Omega 100 ZV

Boiler Omega 160 ZV

Boiler Omega 200 ZV

Уважаемый покупатель!

Вы стали владельцем стационарного накопительного бойлера косвенного нагрева «ALPHATHERM». Мы уверены, что при соблюдении правил эксплуатации и своевременном сервисном обслуживании оборудование прослужит долго, и Вы останетесь довольны на весь срок эксплуатации.

СОДЕРЖАНИЕ

1. ТЕХНИЧЕСКИЕ ДАННЫЕ

1.1. Комплект поставки	3
1.2. Принцип функционирования	3
1.3. Техническое описание	3
1.4. Таблица технических характеристик	4

2. ИНСТРУКЦИЯ ПО УСТАНОВКЕ

2.1. Монтаж	5
2.2. Подключение к системе водоснабжения	6
2.3. Подключение электроэнергии	7
2.4. Введение в эксплуатацию	7
2.5. Очистка водонагревателя	8
2.6. Гарантийные обязательства	9

1.1. Комплект поставки

Бойлер поставляется полностью в собранном виде, в твердой картонной упаковке. В комплект поставки помимо самого водонагревателя входят:

- ✓ предохранительный вентиль G 3/4»,

После вскрытия упаковки проверьте целостность содержимого и комплектность поставки.

1.2. Принцип функционирования

Нагрев воды происходит по средствам передачи тепла от контура отопления котла, через теплообменник, расположенный внутри накопительной емкости водонагревателя.

Отбор горячей воды производится в верхней части водонагревателя, а подача холодной воды в нижнюю часть, где расположен нагревательный элемент.

Перед входом и выходом в теплообменник необходимо установить запорные вентили для беспрепятственного демонтажа и отключения от системы отопления. Так же рекомендуется установка деаэратора воздуха в верхней точке теплообменника для удаления воздуха. Время нагрева и объем постоянного расхода ГВС зависит от температуры и протока воды в отопительной системе.

1.3. Технические характеристики

Навесной бойлер косвенного нагрева «ALPHATHERM» представляет собой вертикальный напорный стальной бак объемом 100, 160, 200, литров и спиралевидный трубчатый теплообменник. В заводских условиях приемочные испытания производятся при избыточном давлении для бака водонагревателя 1,3 МПа, для теплообменника 1 МПа.

Внутренняя поверхность бака и наружная часть теплообменника, контактирующая с водой, обработана электростатическим порошковым напылением (стеклокерамика) для сохранения гигиенических свойств воды и предотвращения коррозии металла. Дополнительная антикоррозионная защита обеспечивается магниевым анодом, оформление и использованный материал анода отвечает норме DIN4753/6.

В верхней части водонагревателя расположен индикатор температуры. Температура воды определяется при помощи термостата в пределах от 0 °С до 77 °С, по шкале, нанесенной на панели термостата.

Наружная поверхность бака покрыта высокоплотной полиуретановой изоляцией 40-60 мм обеспечивающая минимальные потери тепла. Корпус водонагревателя выполнен из стали и покрыт эмалью. Водонагреватель предназначен для установки в ванных, душевых, в подвалах и других пространствах и отвечают стандартным нормам. Пользоваться изделием рекомендуется во внутренних помещениях при температуре воздуха от +2. °С до +45 °С и при относительной влажности воздуха не более 80 %.

1.4. Таблица технических характеристик

Тип	boiler Omega 100 ZV	boiler Omega 160 ZV	boiler Omega 200 ZV
Объём [л]	95	160	200
Вес водонагревателя [кг]	62	81	90
Высота [мм]	905	1100	1300
Диаметр [мм]	523	584	584
Мощность теплообменника [кВт] (t° отоп. контура 80°C расход (310 л/час)*)	24	24	24
Производительность [л/час] (при t° ГВС 45 °С)	490	610	720
Время нагрева воды теплообменником с 10 °С до 60 °С [минут]	15	23	29
Тепловые потери [кВт/24 ч]	0,9	1,39	1,4
Поверхность теплообменника [м2]	1	1	1
Рабочее давление бака [МПа]	0,6	0,6	0,6
Рабочее давление теплообменника [МПа]	1	1	1
Подключение контура ГВС	3/4"	3/4"	3/4"
Подключение отопительной воды	1"	1"	1"
Напряжение подключения	230 V/50 Hz	230 V/50 Hz	230 V/50 Hz

Схема расположения основных элементов:

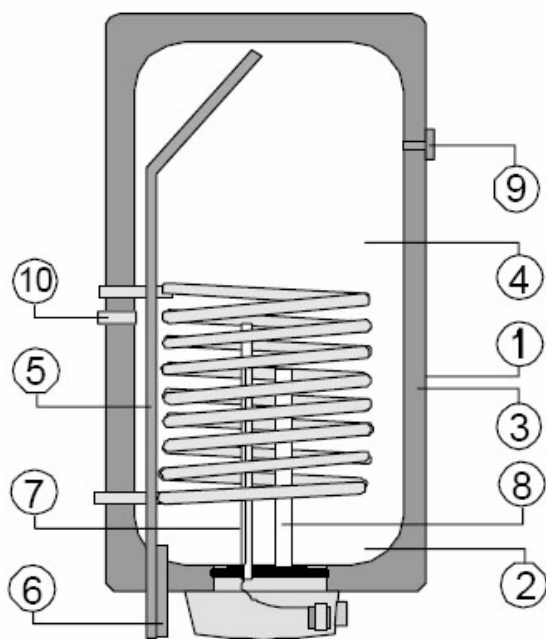

1. Корпус водонагревателя
2. Накопительная емкость
3. Теплоизоляция
4. Трубчатый теплообменник
5. Выход ГВС
6. Вход холодной воды
7. Гильза термостата
8. магниевый анод
9. индикатор термометра
10. Вход рециркуляции

2.1. Монтаж

Перед началом монтажа необходимо проверить прочность стены, с учетом веса водонагревателя в заполненном состоянии, и если требуется укрепить стену. Для крепления опорных элементов в стену предварительно высверлить отверстия диаметра 16 мм и глубины 100 мм. Водонагреватель устанавливайте только в вертикальном положении так, чтобы нижний край водонагревателя был не ниже 600 мм над полом, и не менее 400 мм от котла и стен для беспрепятственного монтажа и обслуживания.

Перед установкой водонагревателя на стену прикрепите к выходам теплообменника сантехнические угольники и определите направление последующей подводки труб (слева, справа).

Для правильной работы бойлера необходимо соблюдать следующие условия:

1. Давление холодной воды на входе должно быть меньше или приблизительно равным рабочему давлению бойлера. В противном случае, на входе необходимо установить редукционный клапан.
2. На входе (между редукционным клапаном и бойлером) должно быть установлено оборудование, которое определенным способом ограничивает влияние теплового растяжения воды в течение нагрева – обязательно использовать предохранительно-сбросной клапан и расширительный бак (экспанзомат), а также обратный клапан, препятствующий возврат нагретой воды в холодный водопровод. Желательно, чтобы вода, сбрасываемая из предохранительного вентиля, который постоянно в действии, стекала в специальный водосток или канализацию.
3. Первым шагом при установке бойлера является проведение проводки (водопроводной, электрической и т.д.), вторым шагом – наполнение бойлера, только после этого, можно подключать к бойлеру электричество (включить штекер в розетку и включить сетевой выключатель). Демонтаж должен проводиться в обратной последовательности.

4. Для правильного функционирования бойлера необходимо соблюдать условие, чтобы температура отопительного контура котла была постоянно выше требуемой температуры ГВС (хотя бы на 10-20 0С).
5. Водонагреватель устанавливайте только в вертикальном положении, и не менее 400 мм от котла и стен для беспрепятственного монтажа и обслуживания.
6. Своевременно и квалифицированно осуществлять сервисное обслуживание и заменять магниевый анод.

Монтажные параметры

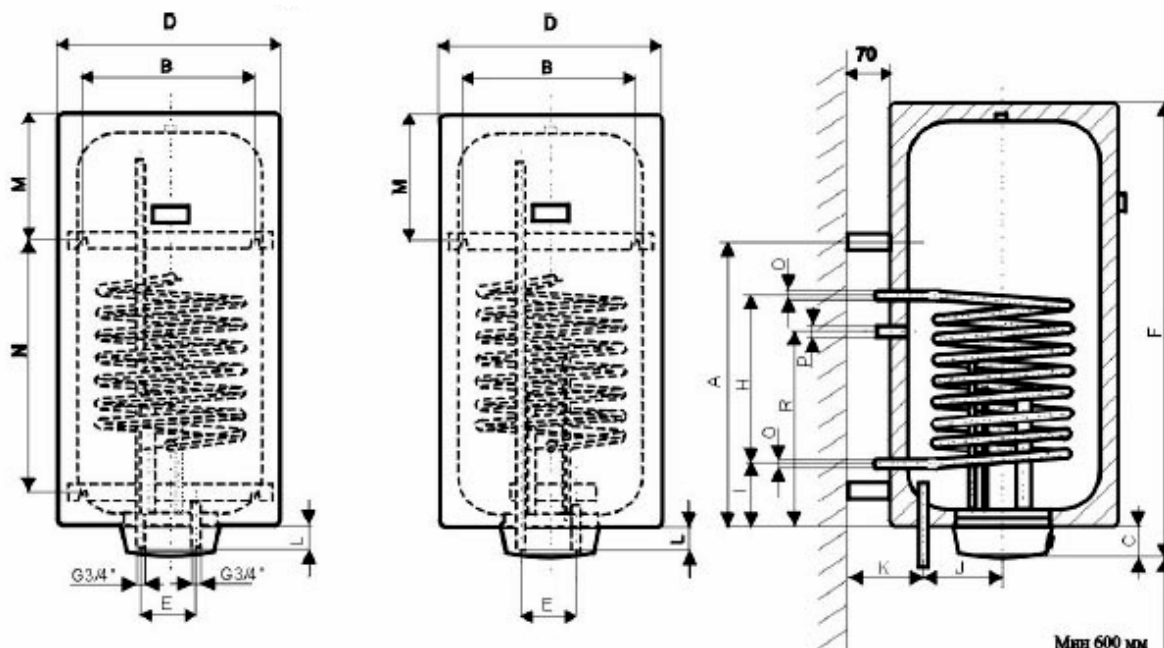

Верхний и нижний подвес, 4 анкерных болта.
160 и 200л

Верхний подвес с опорой, 2 анкерных болта.
80, 100 и 125 л

Тип	Omega 100 ZV	Omega 160 ZV	Omega 200 ZV
A	568	730	730
B	450	450	450
C	81	81	81
D	523	584	584
E	100	100	100
F	905	1100	1300
H	440	440	440
I	198	180	180
J	160	192	192
K	170	170	170
L	55	75	75
M	256	288	488
N		600	600
O	G1"	G1"	G1"
P	G3/4"	G3/4"	G3/4"
R	488	494	830

2.2. Подключение к системе водоснабжения

Присоединение водонагревателя к системе холодного водоснабжения и отвода на ГВС так же необходимо снабдить запорными вентилями. Также необходимо предусмотреть отвод в канализацию (либо другую систему водоотведения) возможного подкапывания с

предохранительного клапана или аварийного сброса. **Предохранительный вентиль монтируется на входе линии холодного водоснабжения в водонагреватель между водонагревателем и запорной арматурой.** В случае, если в водопроводе кратковременно или постоянно избыточное давление выше 0,63 МПа, необходимо установить перед предохранительным вентилем редуктор давления.

В случае, если в системе отопления предусмотрен только один подающий насос, необходимо установить трехходовой вентиль и выставить его в приоритет по ГВС. В случае коллекторной(несколько насосов) схемы контура отопления необходимо предусмотреть индивидуальный насос на контур ГВС и согласовать его работу с автоматикой котла. Необходимые клеммы подключения рабочего термостата имеются на панели управления бойлером.

В случае использования трехходового вентиля Honeywell VC 4613 необходимо перед наполнением отопительной системы переместить рычаг ручного управления из позиции **AUTO** в позицию **OPEN**. (для полной деаэрации нагревателя). После наполнения отопительной системы вернуть рычаг в исходное положение.

Установка должна отвечать действующим правилам и стандартным нормам.

2.3. Подключение электроэнергии.

В пластмассовой коробке электрического узла помещается рабочий и предохранительный термостат, контрольная лампочка и изолятор кабеля питания.

Подключение, ремонт и контроль электрической части может обеспечивать только организация, имеющая лицензию на этот вид деятельности, что должно быть отражено в гарантийном талоне.

Схема электрического подключения, термостат в позиции разомкнуто.

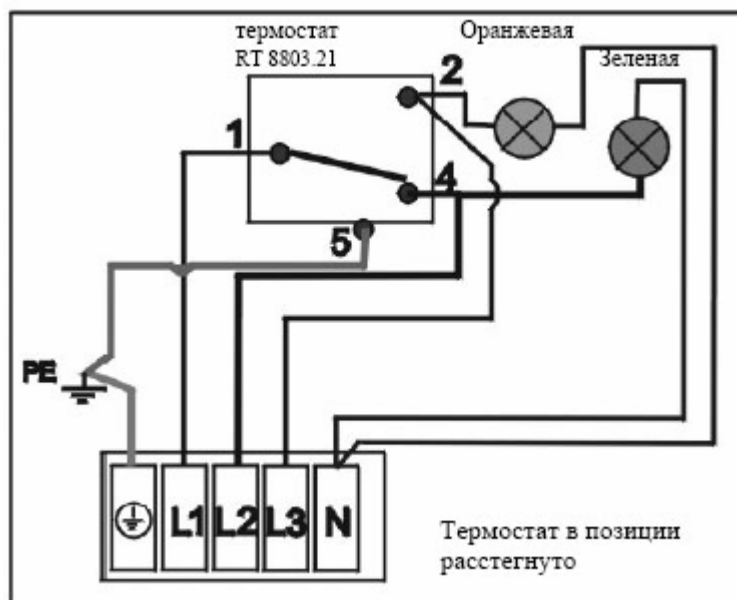

2.4. Введение в эксплуатацию

После подключения водонагревателя к системе ГВС и холодного водоснабжения, отопительному контуру котла, электрической сети и после контроля предохранительного клапана, можно включить водонагреватель в работу.

Процесс:

- а) проверьте герметичность подсоединений по водяному и отопительному контурам и электроподключение.
- б) откройте вентиль контура отопления
- в) откройте вентиль подачи холодной воды к водонагревателю
- г) заполните емкость водонагревателя и перекройте вентиля ГВС и подачи холодной воды, убедитесь в отсутствии подтекания в месте присоединения крышки фланца. При необходимости подкрутите крепежные винты для обеспечения герметичности соединения.
- д) установите защитную крышку электрической части.

2.5. Очистка водонагревателя

Приготовление горячей воды сопровождается отложением известкового налета (водный камень) на внутренних поверхностях водонагревателя. Степень отложения зависит от степени жесткости воды, температуры нагрева и объема расхода ГВС (количества приготовляемой горячей воды).

Рекомендуется раз в два года очистить сосуд от водного камня. Срок службы магниевых анодов теоретически рассчитан на 2 года эксплуатации, но меняется в зависимости от твердости и химического состава воды в месте использования. Очистку и обмен анода поручайте организации, которая осуществляет сервисную службу. При сливе воды из водонагревателя должен быть открыт вентиль сантехнического смесителя для теплой воды, чтобы в сосуде водонагревателя не появилось пониженное давление, которое прекратит слив воды.

2.6. Гарантийные обязательства

Предприятие – изготовитель предоставляет гарантию на данное изделие сроком на 3 года со дня продажи

Талон на гарантийный ремонт напорного водонагревателя

Поставщик..... Артикул водонагревателя №.....

Дата продажи потребителю:.....

Штамп, подпись и адрес продавца (монтажной организации)

Электрическое подключение выполнено предприятием: Дата:

Штамп, подпись и адрес предприятия

Внимание потребителям:

Проверьте, правильность заполнения талона на гарантийный ремонт. В случае недостатков объявите рекламацию или потеряете права, вытекающие из гарантии.